

# ダンプカー

運免 技



06

車両 (レンタカー)

## 軽ダンプ



※仕様は、実際の車両により多少異なりますのでご了承ください。

クラス呼称	軽	軽	
メーカー	ダイハツ	ダイハツ	
型式	EBD-S510P	EBD-S211P	
最大積載量 (kg)	350	350	
車両寸法	全長 (mm)	3,395	3,395
	全幅 (mm)	1,475	1,475
	全高 (mm)	1,840	1,940
荷台寸法	長 (mm)	1,700	1,940
	幅 (mm)	1,380	1,410
	高 (mm)	115	285
G 床面地上高 (mm)	775	655	
車両重量 (kg)	1,000	780	
乗車定員 (人)	2	2	
総排気量 (L)	0.658	0.658	
最高出力 kW {PS}/rpm	34 [46]/5,700	37[50]/5,700	
最大トルク N·m {kgf·m}/rpm	60 [6.1]/4,000	64[6.5]/4,000	
駆動形式	4輪駆動	4輪駆動	
使用燃料	ガソリン	ガソリン	
燃料タンク容量 (L)	38	38	
トランスミッション (L)	MT	AT	

油圧ショベル

ICT (情報施工)

アタッチメント類

運搬・転圧機械・整地・クレーン・荷役

高所作業車・高所作業足場

## ダンプカー 2t

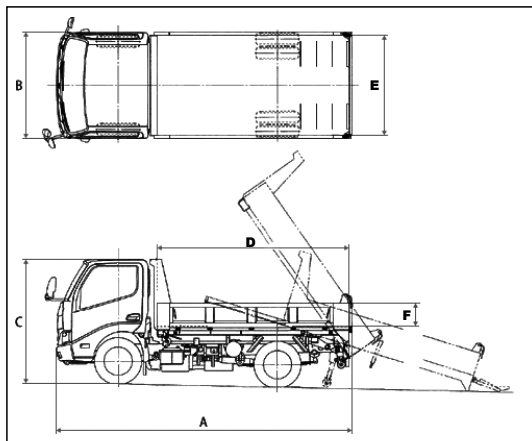

クラス呼称	2tダンプ	2tダンプ	2tダンプ	2tダンプ	
メーカー	いすゞ	日野	日野	いすゞ	
型式	TPG-NJR85AD	TKG-XZC610T	BDG-XZU554T	TKG-NKS85AD	
車両寸法	A 全長 (mm)	4,690	4,685	4,685	4,690
	B 全幅 (mm)	1,700	1,695	1,695	1,695
	C 全高 (mm)	1,970	1,960	1,980	1,980
荷台寸法	D 全長 (mm)	3,050	3,050	3,050	3,050
	E 全幅 (mm)	1,600	1,600	1,600	1,600
	F 全高 (mm)	320	320	320	320
床面地上高 (mm)	870	845	980	865	
最低地上高 (mm)	170	145	1,650	165	
車両重量 (kg)	2,750	2,630	2,720	2,900	
最大積載量 (kg)	2,000	2,000	2,000	2,000	
乗車定員 (人)	3	3	3	3	
最小回転半径 (m)	4.5	4.8	5.2	5.1	
エンジン	総排気量 (cc)	2,990	4,009	4,009	2,990
	最大出力 kW {PS} /rpm	110 (150)	100 [136] /2,500	136 [1,136] /2,500	110 (150)
	最大トルク N·m {kgm} /rpm	375 (38.2)	390 [40] /1,400	390 [40] /1,400	375 (38.2)
トランスミッション	5MT	5M/T	5M/T	5MT	
使用燃料	軽油	軽油	軽油	軽油	
燃料タンク容量 (L)	75	80	80	63	

車両 (レンタカー)

発電機・溶接機

コンプレッサー・エアーツール

ポンプ・洗浄・水処理機械

コンクリート打設関係

小型機械・工具類

照明機械

ハウス・トイレ・備品

保安用品

建築機械

仮設・資材 (鉄板・矢板・H鋼)

シーズン商品

通信・測量機器

足場仮設

参考資料



06

# ダンプカー

運免 技

 車両  
(レンタカー)

ダンプカー 3t/4t

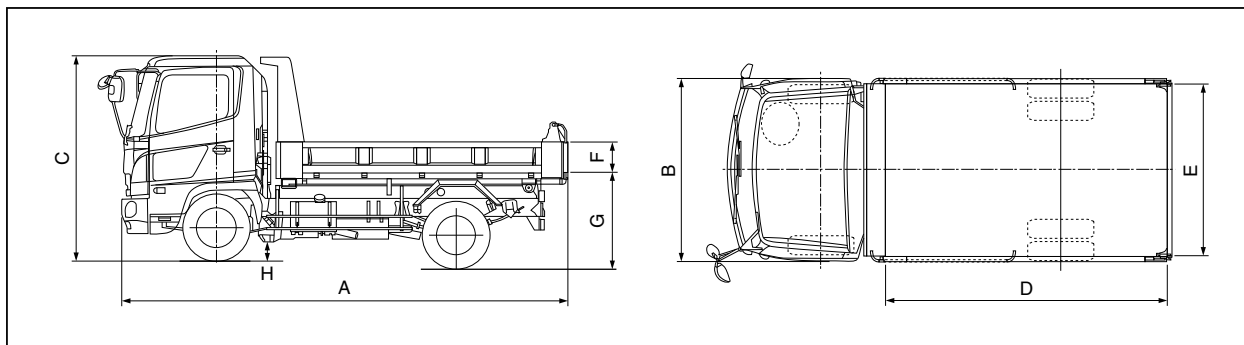

※仕様は、実際の車両により多少異なりますのでご了承ください。  
※中型免許が必要です。

クラス呼称		3Tダンプ	4Tダンプ	4Tダンプ	4Tダンプ
メーカー		いすゞ	いすゞ	いすゞ	日野
型式		TPG-NKR85AD	TKG-FRR90S1	TKG-FRR90S1	TKG-FC9JCAP
車両寸法	A全長 (mm)	4,690	5,420	5,420	5,500
	B全幅 (mm)	1,695	2,200	2,200	2,190
	C全高 (mm)	1,970	2,480	2,510	2,455
荷台寸法	D全長 (mm)	3,050	3,400	3,400	3,400
	E全幅 (mm)	1,600	2,060	2,060	2,060
	F全高 (mm)	370	340	370	320
G床面地上高 (mm)		850	1,095	1,100	1,140
H最低地上高 (mm)		155	185	185	190
車両重量 (kg)		2,770	4,020	4,150	4,130
最大積載量 (kg)		3,000	3,850	3,700	3,500
乗車定員 (人)		3	3	3	3
最小回転半径 (m)		4.5	4.5	4.5	4.5
エンジン	総排気量 (cc)	2,990	5,190	5,193	5,123
	最大出力 kw [PS] /rpm	110 (150)	140 (190)	140 [190] /2,600	140 [190] /2,500
	最大トルク N・m [kgm] /rpm	375 (38.2)	515 (52)	515 [52]	637 [65] /1,500
トランスミッション		6MT	6MT	AT	6M/T
使用燃料		軽油	軽油	軽油	軽油
燃料タンク容量 (L)		75	100	100	100



## 3転ダンプカー

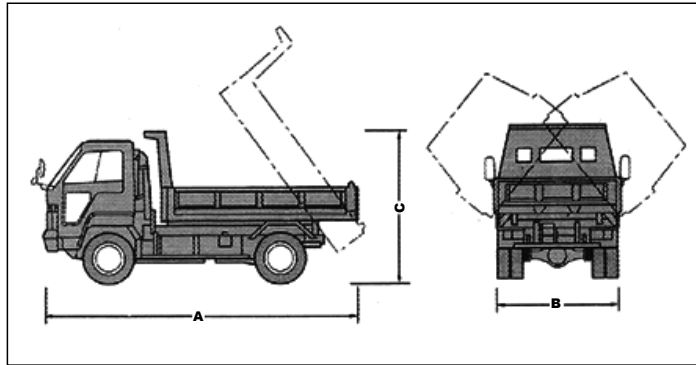

※仕様は、実際の車両により多少異なりますのでご了承ください。  
 ※中型免許が必要です。

クラス呼称		2T3転ダンプ	3T3転ダンプ
メーカー		日野	いすゞ
型式		BDG-XZU304T	KK-NKR71EN
車両寸法	A全長 (mm)	4,685	4,690
	B全幅 (mm)	1,695	1,695
	C全高 (mm)	1,980	2,045
荷台寸法	全長 (mm)	3,050	3,050
	全幅 (mm)	1,600	1,600
	全高 (mm)	320	320
床面地上高 (mm)		990	—
最低地上高 (mm)		165	—
車両重量 (kg)		2,990	3,075
最大積載量 (kg)		2,000	3,000
乗車定員 (人)		3	3
最小回転半径 (m)		5.2	4.57
エンジン	総排気量 (cc)	4,009	4,570
	最大出力 kw [PS] /rpm	100 [136] /2,500	98 [133] /3,100
	最大トルク N・m [kgm] /rpm	390 [40] /1,400	319 [32.5] /1,500
トランスミッション		5M/T	5M/T
使用燃料		軽油	軽油
燃料タンク容量 (L)		80	100013

油 圧  
ショベル

I C T  
(情報化施工)

アタッチ  
メント類

運 搬・  
転 圧 機 械・  
整 地・  
クレーン  
・荷役

高所作業車・  
高所作業足場

車 両  
(レンタカー)

発 電 機・  
溶 接 機

コンプレッサー・  
エアーツール

ポンプ・洗浄・  
水処理機械

コンクリート  
打設関係

小型機械・  
工具類

照明機械

ハウスト  
イレ・備品

保安用品

建築機械

仮設・資材  
(鉄板・矢板・H鋼)

シーズン  
商 品

通 信・  
測 量 機 器

足場仮設

参考資料