



06

# トラック・クレーン付トラック

運免

車両  
(レンタカー)

## クレーン付トラック

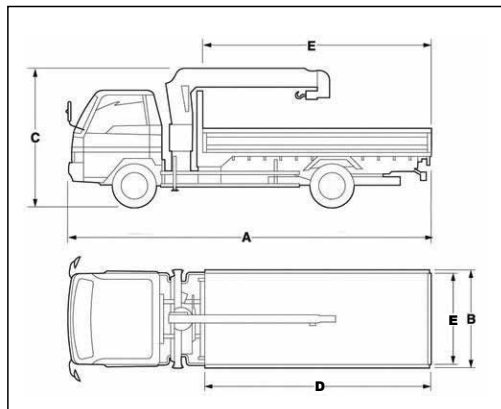

クラス呼称		2Tユニック	2Tユニック	3Tユニック ワイド	4Tユニック
メーカー		いすゞ	日野	いすゞ	日野
型式		TKG-NKR85A	BDG-XZU348M	TKG-NPR85YN	TKG-FC9JJAP
ブーム段数/クレーンタイプ		3段後方収納	3段後方格納	3段後方格納	4段後方格納
車両寸法	A 全長 (mm)	4,680	5,990	6,160	7,727
	B 全幅 (mm)	1,690	1,890	2,170	2,230
	C 全高 (mm)	2,490	2,700	2,840	3,035
荷台寸法	D 全長 (mm)	2,450	3,665	3,650	5,100
	E 全幅 (mm)	1,620	1,790	2,080	2,130
	全高 (mm)	380	380	380	395
最大作業半径 (m)		6.2	8.4	6.4	9.8
最大地上揚程 (m)		7.5	9.7	7.8	11.4
床面地上高 (mm)		860	975	1030	1,110
最低地上高 (mm)		170	175	190	190
車両重量 (kg)		3,040	3,720	4,080	4,880
最大積載量 (kg)		2,000	2,000	3,750	2,850
乗車定員 (人)		3	3	3	3
最小回転半径 (m)		4.5	6.3	5.6	6.5
エンジン	総排気量 (cc)	2,990	4,009	2,990	5,123
	最大出力 kw[PS]/rpm	110(150)	110 [150] /2,500	110 (150)	140[190]/2,500
	最大トルク N・m[kgm]/rpm	375 (38.2)	420 [43] /1,400	375 (38.2)	637 [65] /1,500

※仕様は、実際の車両により多少異なりますのでご了承ください。

※4tトラック車にラジコン仕様車設定もございます。(オプション)

※中型免許が必要です。