



# キャリアダンプ

技

04

運搬・転圧機械・整地・クレーン・荷役



C12R-B



C30R-2B

油圧ショベル

ICT (情報化施工)

アタッチメント類

運搬・転圧機械・整地・クレーン・荷役

高所作業車・高所作業足場

車両 (レンタカー)

発電機・溶接機

コンプレッサ・エアーツール

ポンプ・洗浄・水処理機械

コンクリート打設関係

小型機械・工具類

照明機械

ハウストイレ・備品

保安用品

建築機械

仮設・資材 (鉄板・矢板・H鋼)

シーズン商品

通信・測量機器

足場仮設

参考資料

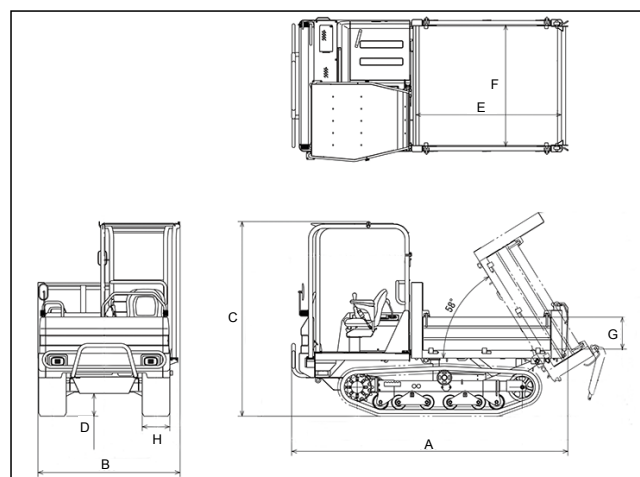
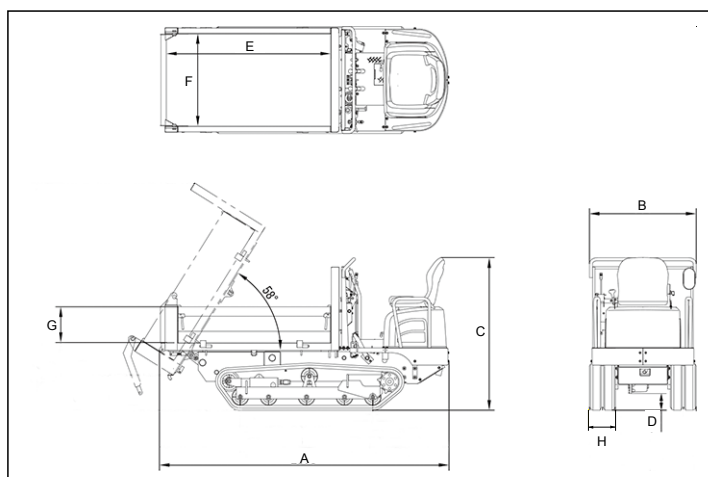

クラス呼称	0.6t	0.9t	1t	2.5t	3t	
メーカー	ウィンブルヤマグチ	前田製作所	ヤンマー		石川島	
型式	WB06Da	LD09	C12R-B	C30R-2B	IC35	
機械質量 (kg)	410	565	880	2,290	2,280	
最大積載量 (kg)	600	950	990	2,500	3,000	
性能	最大ダンプ角 (度)	60°	52°	58°	60°	
	荷台容量 平積/山積 (m³)	0.24/0.31	—	0.40/0.52	0.88/1.24	1.00/1.35
	速度前進・後進 (km/h)	0~5	0~3.3	0~5.5	0~11	0~10.5
	接地圧 空車時 (kPa)	11.8	1.4	16.7	26.5	25.4
寸法	A 全長 (mm)	1,960	1,860	2,570	3,200	3,200
	B 全幅 (mm)	780	660	950	1,650	1,520
	C 全高 (mm)	1,080	1,165	1,355	2,255 (キャノピ上端)	1,680
	D 最低地上高 (mm)	125	135	150	265	295
	E 荷台長さ (内側) (mm)	1,195	1,090	1,470	1,685	1,700
	F 荷台幅 (内側) (mm)	690	605	830	1,410	1,400
	G 荷台高 (mm)	290	275	320	370	420
エンジン	H クローラ幅 (mm)	200	200	230	320	320
	名称	OC60-E3	GB300LE	2TE67L-FW3	3TNV88-BDFW	クボタ V2403-M-DI
	定格出力 (kW {PS}/rpm)	4.0 (5.5)/1,700	5.5 (7.5)/1,800	7.7 {10.5}/2,800	25.4 {34.5}/3,000	34.8 {47}/2,700
	燃料タンク容量 (L)	3.6	6	14.5	40	52



MST-600VD



C50R-3C

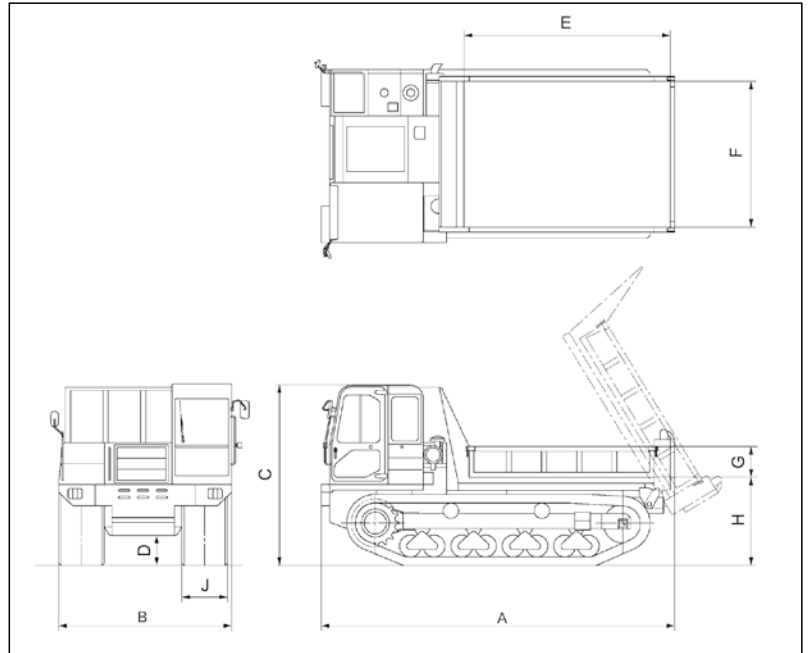
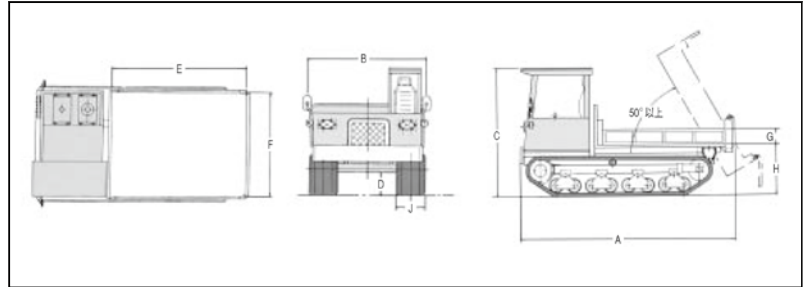

油圧ショベル

ICT (情報化施工)

アタッチメント類

運搬・転圧機械・整地・クレーン・荷役

高所作業車・高所作業足場

車両 (レンタカー)

発電機・溶接機

コンプレッサ・エアーツール

ポンプ・洗浄・水処理機械

コンクリート打設関係

小型機械・工具類

照明機械

ハウストイレ・備品

保安用品

建築機械

仮設・資材 (鉄板・矢板・H鋼)

シーズン商品

通信・測量機器

足場仮設

参考資料

クラス呼称	3.5t	4t	6t	7.5t	10t	
メーカー	ヤンマー	諸岡	コマツ	石川島		
型式	C50R-3C	MST-600VD	CD60R-1	IC75	IC100-2	
機械質量 (kg)	5,290	4,400	8,320	10,300	13,000	
最大積載量 (kg)	3,800	3,800	6,000	6,500	10,000	
性能	最大ダンプ角 (度)	65°	60°	58°	65	65
	荷台容量 平積/山積 (m <sup>3</sup> )	1.4/2.3	—	—	2.5/4.4	3.5/5.9
	速度前進・後進 (km/h)	0 ~ 9.2	0 ~ 11	0 ~ 8.5	0 ~ 11.5	0 ~ 12
	接地圧 空車時 (kPa)	18.2 (積載時)	18.4	21.8	24	22.5
寸法	A 全長 (mm)	4,540	3,780	4,825	5,420	6,000
	B 全幅 (mm)	2,000	2,100	2,640	2,585	2,855
	C 全高 (mm)	2,675	2,330	2,775	2,855	2,700
	D 最低地上高 (mm)	435	350	500	537	480
	E 荷台長さ (内側) (mm)	2,700	2,150	2,725	3,100	3,545
	F 荷台幅 (内側) (mm)	1,850	1,700	2,725	2,200	2,450
	G 荷台高 (mm)	300	360	400	400	415
	J クローラ幅 (mm)	450	500	600	700	750
エンジン	名称	いすゞ 4JJIX	クボタ V3307-DI-T	S6D102E-1-A	いすゞ 6HK1XDHA	いすゞ AA-6HK1
	定格出力 (kW {PS}/rpm)	72 {97.9}/2,200	54.6/2,200	99.3	208 {283}/2,000	185.4 {250}/2,000
燃料タンク容量 (L)	95	75	130	200	300	
タイプ	ゴムキャタ	ゴムキャタ	全旋回	ゴムキャタ	ゴムキャタ	