



03

# 油圧アタッチメント使用上のご注意



## アタッチメント類

●シリンダーストロークエンドで作業しないでください  
シリンダーはストロークエンドに多少の余裕を残すように作業して下さい。

ストロークエンドで使用しますと、シリンダー及び本体に大きな負荷が生じ、シリンダー及びアタッチメントの寿命を著しく縮めます。

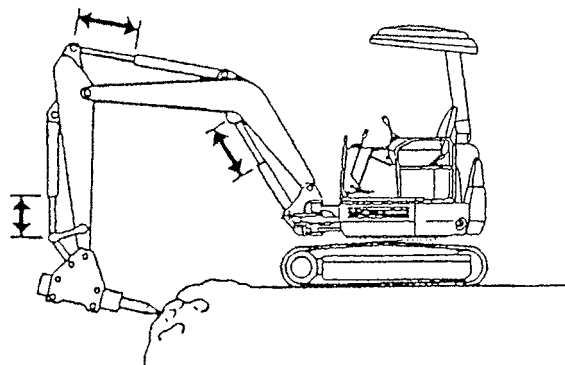

●30 秒以上打ち続けしないでください

同一箇所を 30 秒間以上打ち続けても割れない時は、打撃位置を変えて下さい。

打撃を続けると油温が上昇し、アキュムレーターの不具合、シリンダシールの劣化の原因となりますので避けて下さい。

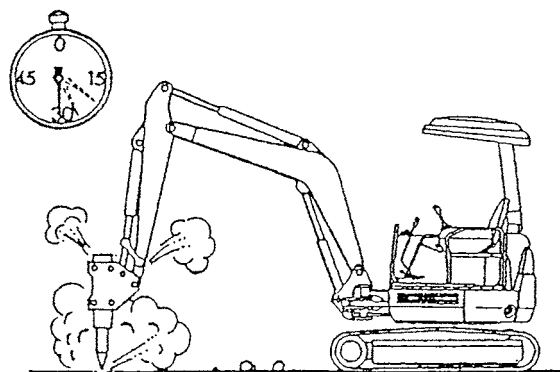

チゼルをこじらないでください

チゼルをこじるとサイドボルト、チゼルの折損やブッシュ類の摩耗原因となります。

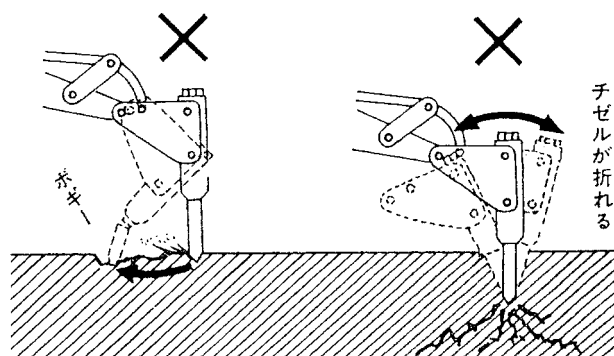

破砕以外の作業にブレイカーを使用しないでください

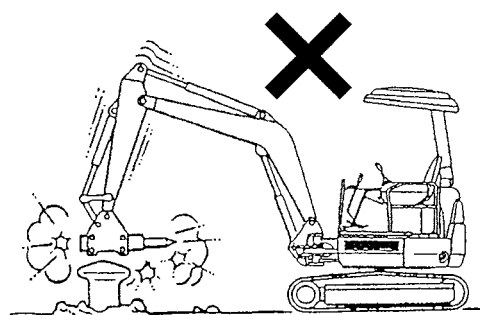
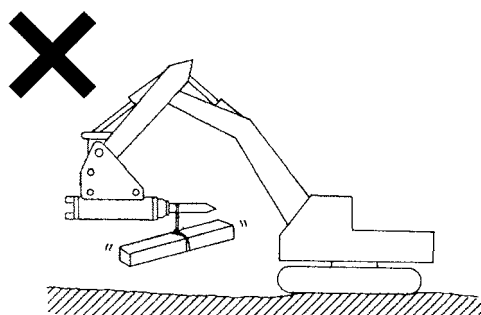

油圧ショベル

ICT (情報化施工)

アタッチメント類

運搬機械・整地・クレーン・荷役

高所作業車・高所作業足場

車両 (レンタカー)

発電機・溶接機

コンプレッサ・エアーツール

ポンプ・洗浄・水処理機械

コンクリート打設関係

小型機械・工具類

照明機械

ハウストイレ・備品

保安用品

建築機械

仮設・資材 (鉄板・矢板・H鋼)

シーズン商品

通信・測量機器

足場仮設

参考資料