



04

転圧機械

運搬・転圧機械・整地・クレーン・荷役

ランマー



MT-55L

ランマー取扱い上のご注意

- ①長時間または長期間保管する場合は、ランマー本体を立たせたまま保管してください。
- ②やむを得ずランマーを寝かせて移動させなければならない場合は、キャブレター側を上に向けて寝かせてください。

クラス呼称	40kg	50kg	50kg (防音型)	60kg	80kg	
メーカー	三笠産業					
型式	MTR-40FA	MT-55L	MT-55L-SGK	MT65H	MT-72FWA	
使用燃料	ガソリン	ガソリン	ガソリン	ガソリン	ガソリン	
打撃数 (Hz)	10.7 ~ 11.6	10.7 ~ 11.6	10.7~11.6 {644~695}	10.8 ~ 12.7	10.7 ~ 11.3	
打撃ストローク	振動数 (mm)	40 ~ 55	30 ~ 70	30~70	50 ~ 80	40 ~ 60
寸法	全長 (mm)	623	715	712	715	713
	全幅 (mm)	350	350	375	370	415
	全高 (mm)	1,109	1,025	1,058	1,071	1,025
衝撃板	全長×幅 (mm)	150 × 270	340 × 265	315 × 220	340 × 285	340 × 285
質量	(kg)	46	62	64	66	72

プレート



MVC-40GB



MVC-F60L

クラス呼称	40kg	40kg (低騒音型)	50kg	60kg	60kg 水タンク付	60kg 回動式移動車付	70kg
メーカー	三笠産業						
型式	MVC-40GB	MVC-F40S	MVC-50GB	MVC-F60L	MVC-F60	MVC-F60L Crt	MVC-F60S
使用燃料	ガソリン	ガソリン	ガソリン	ガソリン	ガソリン	ガソリン	ガソリン
振動数 (Hz)	103	103	97	93	93	93	93
速度 (m/min)	25	25	25	25	25	25	22
寸法	全長 (mm)	845	880	865	880	880	880
	全幅 (mm)	290	290	345	350	350	350
	全高 (mm)	820	840	815	785	785	785
転圧盤	全長×幅 (mm)	420×290	480×290	460×345	510×350	510×350	510×350
質量	(kg)	46	51	59	64	66	70

転圧機械



04

運搬・転圧機械・整地・クレーン・荷役

バイプロコンパクター

特長

- ①前後進の切り替えに油圧式を採用していますので、手許レバーで快適な作業が行えます。
- ②前後進レバーでスピードが任意に選べます。
- ③スポット転圧も可能です。
- ④前後進レバーは、作業に適したスピードに固定できるので、オペレーターは快適な作業ができます。
- ⑤運転終了時のキースイッチの切り忘れには、ブザーが警告し、バッテリーの放電を防ぎます。
- ⑥起振体位置を低く押さえた低重心設計のため、安定性に優れています。
- ⑦ハンドルは、特殊防振ゴムを採用していますので、防振性に優れています。



MVH-100AR



MVH-150GHC



MVH-308DSC

クラス呼称	60kg	100kg	150kg	300kg	400kg	
メーカー	三笠産業				BOMAG	
型式	MVH-R60A	MVH-100AR	MVH-150GHC	MVH-308DSC	BPR40/45D3	
使用燃料	ガソリン	ガソリン	ガソリン	軽油	ガソリン	
振動数 (Hz)	100	100	90	73	70	
速度	前進 (m/min)	0 ~ 25	0 ~ 23	0 ~ 25	0 ~ 27	0~28
	後進 (m/min)	0 ~ 25	0 ~ 21	0 ~ 25	0 ~ 27	0~28
寸法	全長 (mm)	870	900	1,130	1,540	1,700
	全幅 (mm)	350	400	430	445	550
	全高 (mm)	850	990	920	1,030	800
転圧板 長×高 (kg)	480 × 350	585 × 400	700 × 430	860 × 445	900 × 550	
質量 (kg)	70	118	150	341	396	

油圧ショベル

ICT (情報化施工)

アタッチメント類

運搬・転圧機械・整地・クレーン・荷役

高所作業車・高所作業足場

車両 (レンタカー)

発電機・溶接機

コンプレッサ・エアーツール

ポンプ・洗浄・水処理機械

コンクリート打設関係

小型機械・工具類

照明機械

ハウストイレ・備品

保安用品

建築機械

仮設・資材 (鉄板・矢板・H鋼)

シーズン商品

通信・測量機器

足場仮設

参考資料



04

転圧機械

特教

運搬・転圧機械・整地・クレーン・荷役

ハンドガイドローラー／コンバインドローラー



MRH-501DS



BW115AC-3

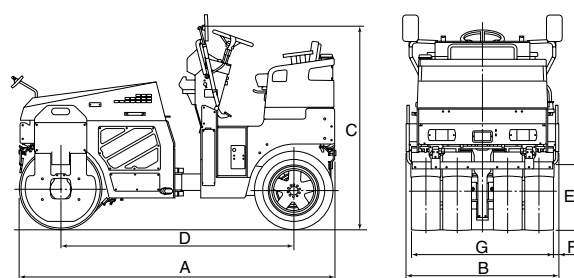
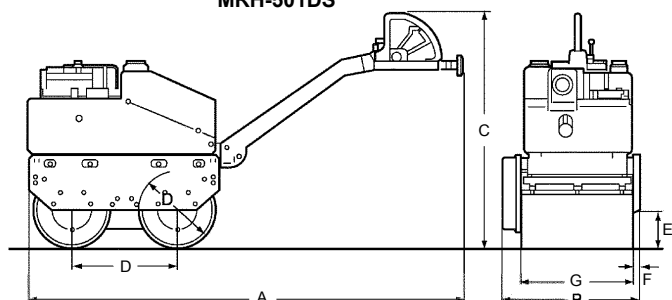

タイプ		ハンドガイド低騒音型				コンバインド	
クラス呼称		1t				2.5t	4t
メーカー		三笠				BOMAG	
型式		MRH-500DSA	MRH-501DS	MRH-600DSA	MRH-601DS	BW115AC-3	BW131ACW-5
質量	総質量 (kg)	590	545	643	536	2,530	3,500
	前輪荷重 (kg)	—	—	12.1	12.0	1,450	1,970
	後輪荷重 (kg)	—	—	14.0	13.2	1,080	1,530
寸法	A 全長 (mm)	2,345	2,350	2,650	2,265	2,650	3,100
	B 全幅 (mm)	617	617	692	692	1,290	1,380
	C 全高 (mm)	1,170	1,170	1,130	1,195	1,730	1,700
	D ホイールベース (mm)	500	500	520	520	1,950	2,300
	E カーブクリアランス (mm)	218	218	218	213	555	625
	F サイドクリアランス (mm)	21	21	21	21	45	40
性能	G 転圧幅 (ドラム幅)	575	575	650	650	1,200	1,300
	振動数 (Hz {rpm})	55 {3,300}	55 {3,300}	55 {3,300}	55 {3,300}	60 {3,600}	60 {3,600}
	起振力 (kN {kg})	9.3 {950}	9.3 {950}	10.8	10.8	22.5 {2,300}	28 {2,855}
	走行速度 (km/h)	0～3	0～3	0～3	0～3	0～12	0～12
エンジン	名称	クボタ E75-NB3	クボタ E75-E3-NB3	NFAD6-EKMK	E75-E3-NB3	クボタ D1503-EDM	クボタ D1703-DI
	定格出力 PS/rpm {kW/min ⁻¹ }	4.8kW (6.3PS)	4.6kW (6.3PS)	4.4kW (6PS)	4.6kW (6.3PS)	27.3/2,400 {20.1/2,400}	18.5/2,200 {25.1/2,200}
燃料タンク容量 (L)		22	22	25	22	50	40
散水タンク容量 (L)		30	30	40	30	200	28

(注) 使用後は必ず散水タンク内の水抜きを行って下さい(特に冬期)。内部の水分凍結により散水装置破損の原因となりますのでご注意ください。



タイヤローラー

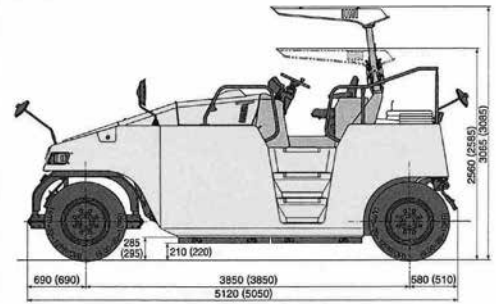

BW20WTB (BW20TB)

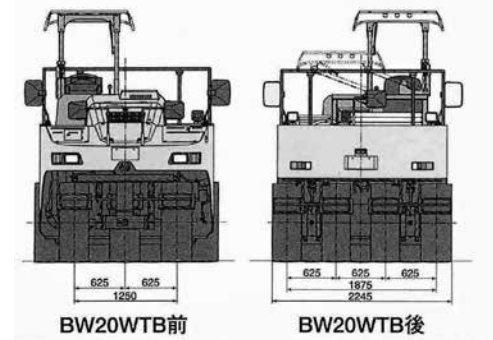

BW20WTB前

BW20WTB後

クラス呼称		10t	
メーカー		BOMAG	
型式		BW20WTB	
質量 (kg)	機械質量	8,980	
	運転質量	15,625	
	水バラスト質量 (最大)	4,670	
	鉄バラスト質量	1,900	
寸法 (mm)	全長	5,120	
	全幅	2,245	
	全高	3,065	
	幅距	3,850	
	最低地上高	285 (鉄バラスト無)	
性能	走行速度(前後進共)	速度段数 (段)	2
		低速 (km/h)	10
		高速 (km/h)	26
登坂能力	(度)	25	
締固め幅	(mm)	2,245	
前後オーバーラップ	(mm)	55	
最小回転半径	(m)	5.9	

(注) 使用後は必ず散水タンク内の水抜きを行って下さい(特に冬期)。
内部の水分凍結により散水装置破損の原因となりますのでご注意下さい。

圧シヨベル

ICT (情報化施工)

アタッチメント類

運搬・転圧機械・整地・クレーン・荷役

高所作業車・高所作業足場

車両 (レンタカー)

発電機・溶接機

コンプレッサー・エアーツール

ポンプ・洗浄・水処理機械

コンクリート打設関係

小型機械・工具類

照明機械

ハウストイレ・備品

保安用品

建築機械

仮設・資材 (鉄板・矢板・H鋼)

シーズン商品

通信・測量機器

足場仮設

参考資料



04

転圧機械

特教

運搬・転圧機械・整地・クレーン・荷役

振動ローラー

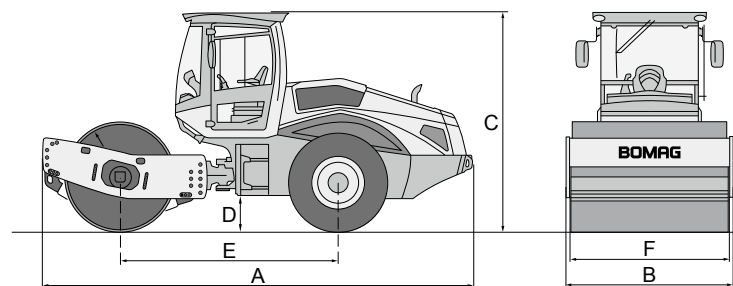

クラス呼称	10t	
メーカー	BOMAG	
型式	BW211D-4	
総重量	(kg)	10,950
前輪荷重	(kg)	6,380
起振性能	振動数 (vpm)	30/36 {1,800/2,160}
	起振力 (kg)	—
走行速度 (前後進等速)	(km/h)	0 ~ 12
寸法	A 全長 (mm)	5,808
	B 全幅 (mm)	2,270
	C 全高 (mm)	2,985
車輪寸法	前輪×幅×直径 (mm)	1,500 × 2,130
	後輪タイヤサイズ (mm)	20.5-25/12PR
エンジン	名称	Deutz TCD3.6L4
	定格出力 PS/rpm {kW/min ⁻¹ }	90 {121}/2,200
燃料タンク	(L)	340

タイヤローラー

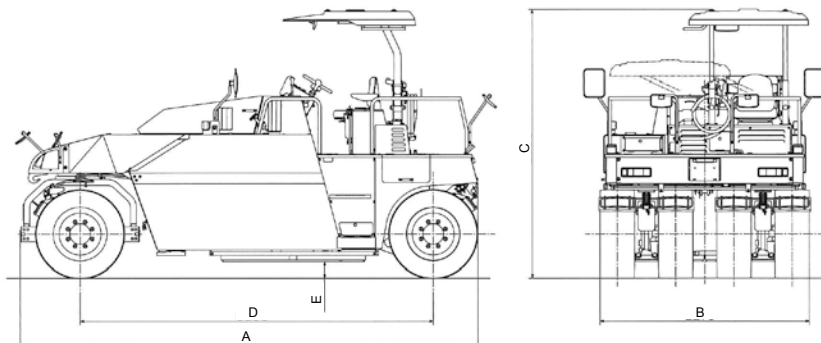

メーカー		酒井重工業株式会社	
型式		TZ704	
質量 (kg)	運転質量	12,600 (15,00)	
	機械質量	9,100	
	前軸質量 (運転質量時、鉄バラスト付)	5,390 (6,340)	
	後軸質量 (運転質量時、鉄バラスト付)	7,210 (8,660)	
寸法 (mm)	A 全長	4,985	
	B 全幅及び締固め幅	2,275	
	C 全高 (キャノピ折りたたみ時)	2,905 (2,360)	
	D ホイールベース	3,850	
	E 最低地上高	170	
性能	作業速度 (Lo/Hi) (km/h)	0 ~ 12 / 0 ~ 24	
	登坂能力 % (°)	42 (23)	
	最小回転半径 (外輪基準)	6.3	
エンジン	名称	クボタ V3800-CR-T-YDN	
	定格出力 (kW [PS]/min ⁻¹)	54.6 (74.2)/2,200	
燃料タンク容量	(L)	91	
作動油タンク容量	(L)	78	
散水タンク容量	(L)	3,500	

油圧ショベル

ICT (情報化施工)

アタッチメント類

運搬・転圧機械・整地・クレーン・荷役

高所作業車・高所作業足場

車両 (レンタカー)

発電機・溶接機

コンプレッサ・エアーツール

ポンプ・洗浄・水処理機械

コンクリート打設関係

小型機械・工具類

照明機械

ハウストイレ・備品

保安用品

建築機械

仮設・資材 (鉄板・矢板・H鋼)

シーズン商品

通信・測量機器

足場仮設

参考資料