



# ホイールローダー

特教 技

04

運搬・転圧機械・整地・クレーン・荷役



LK40Z-5

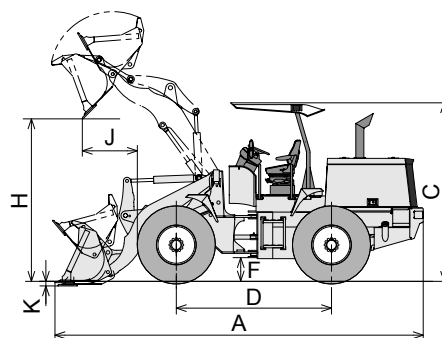
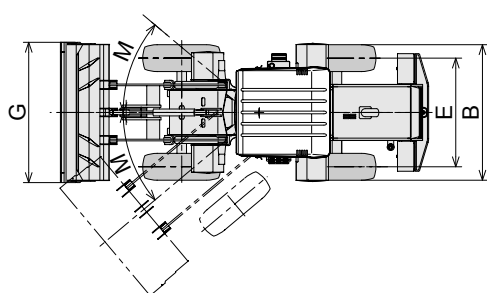

クラス呼称		0.4m <sup>3</sup>		0.5m <sup>3</sup>		
メーカー		KOBELCO				
型式		LK40Z-5	LK40Z-6	LK50Z-5	LK50Z-6	
標準バケット容量 (m <sup>3</sup> )		0.4	0.4	0.5	0.5	
運転質量 (kg)		2,885	2,975	3,310	3,325	
寸法 (mm)	A 全長 (バケット地上)	4,015	4,115	4,400	4,395	
	B 全幅 (車体)	1,570	1,500	1,645	1,645	
	C 全高	キャノピ/キャブ	2,420/2,435	2,440/2,465	2,505/2,520	2,525/2,550
		車体	1,885	1,875	1,970	1,955
	D ホイールベース	1,750	1,770	1,900	1,880	
	E トレッド	1,180	1,180	1,240	1,240	
F 最低地上高		260	255	310	300	
バケット装置 (mm)	G バケット幅	1,570	1,570	1,690	1,690	
	H ダンピングクリアランス	2,130	2,130	2,420	2,420	
	J ダンピングリーチ	780	780	790	790	
	K 最大掘削深	180	—	140	—	
最小回転半径 (mm)	外輪中心	3,060	3,045	3,265	3,200	
	バケット最外側部	3,585	3,575	3,875	3,805	
M アーティキュレート角度 (度)		全 80 (左右各 40)	全 81 (左右各 40.5)	全 80 (左右各 40)	全 81 (左右各 40.5)	
登坂能力 (%) [度]		57.7 [30]	57.7 [30]	57.7 [30]	57.7 [30]	
走行速度 (km/h)	前進	0 ~ 15	0 ~ 15	0 ~ 15	0 ~ 15	
	後退	0 ~ 15	0 ~ 15	0 ~ 15	0 ~ 15	
エンジン	名称	ヤンマー 3TNV88	ヤンマー 3TNV88C	ヤンマー 4TNV88	ヤンマー 4TNV88C	
	定格出力 (kW [PS]/min <sup>-1</sup> )	22.6 [31]/2,500	21.8 [29.6]/2,500	30.1 [41]/2,500	29.1 [39.6]/2,500	
使用燃料		軽油	軽油	軽油	軽油	
燃料タンク容量 (L)		55	55	55	55	